

Безпілотний Авіаційний Комплекс

# Мультикоптер SR-1200



до 60 хв



2-4 кг



500+ м



10-15 км

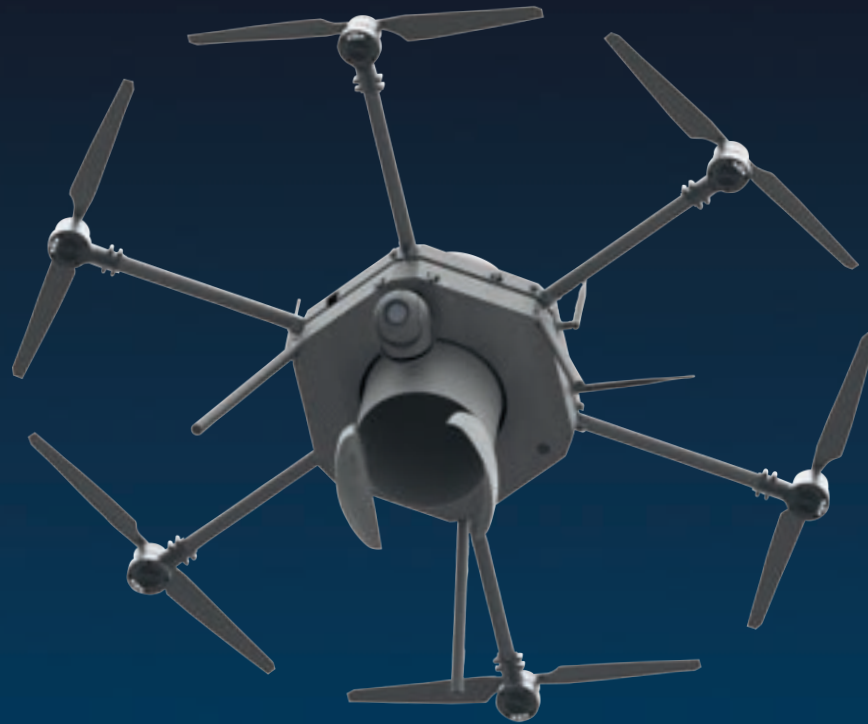

А Т Л О Н • А В І А

Мультикоптер SR-1200 – компактний універсальний безпілотний апарат, здатний виконувати різноманітні завдання як військового, так і цивільного призначення. Завдяки широкому спектру корисного навантаження, SR-1200 може використовуватися у різних сценаріях, в парі з ST-35 "Грім" або без нього. Компактний розмір мультикоптера дозволяє переносити його з собою для використання в умовах, в яких інші коптери-перевезники вантажу використовувати неможливо. SR-1200 є мобільним, компактним але при цьому може виконувати ряд задач на рівні з великими квадрокоптерами.

## ВАРІАНТИ ВИКОРИСТАННЯ ТА КОРИСНЕ НАВАНТАЖЕННЯ

### ➤ ЗАПУСК І СКИД ST-35 "ГРІМ":

- Просте складання і монтаж на баражуючий боєприпас "Грім".
- Підйом на висоту понад 500 метрів, скид боєприпасу, посадка.
- Можливість автоматичного режиму.

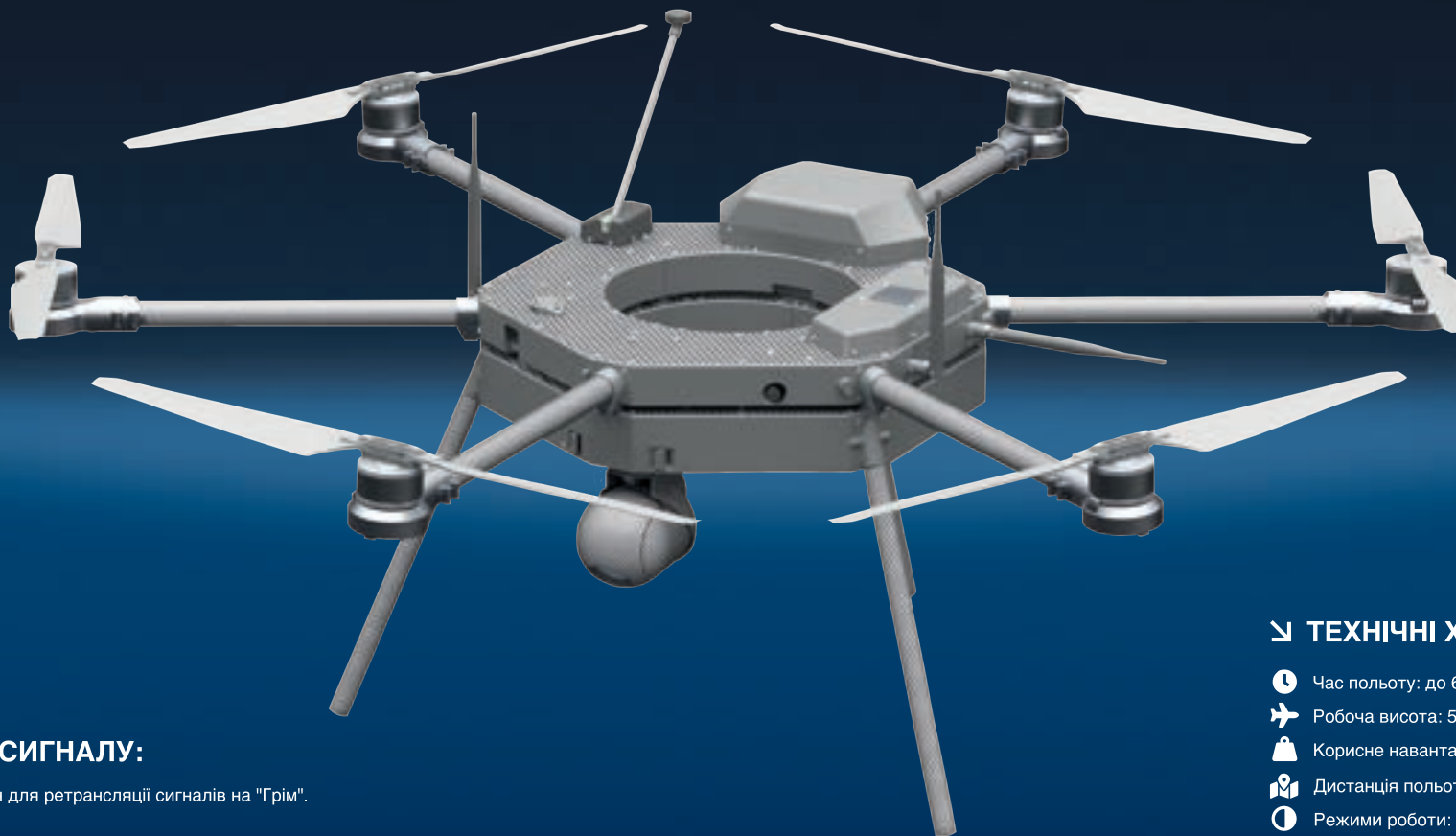

### ➤ РЕТРАНСЛЯЦІЯ СИГНАЛУ:

- Висіння в повітрі до 60 хвилин для ретрансляції сигналів на "Грім".

### ➤ СКИД БОЄПРИПАСІВ:

- Нічне використання, час польоту до години.
- Корисне навантаження 3-4 кг.
- Політ у стилі полювання з ручним і автоматичним режимами.

### ➤ ДОСТАВКА ВАНТАЖІВ:

- Доставка медикаментів, їжі, боєприпасів.
- Час польоту до години, дистанція 10-15 км.
- Корисне навантаження 2-4 кг.

### ➤ СПОСТЕРЕЖЕННЯ:

- Денна та нічна розвідка.
- Час польоту до години.
- Корисне навантаження залежить від типу обладнання.

### ➤ СКАНУВАННЯ МІСЦЕВОСТІ:

- Спостереження за пожежами за допомогою термальної камери.
- Виявлення радіаційного забруднення.

### ➤ ТЕХНІЧНІ ХАРАКТЕРИСТИКИ

- 🕒 Час польоту: до 60 хв
- ✈️ Робоча висота: 500+ м
- 📦 Корисне навантаження: 2-4 кг
- 📍 Дистанція польоту: 10-15 км
- 🕒 Режими роботи: ручний та автоматичний
- 📷 Обладнання: денна/нічна камера, термальна камера



А Т Л О Н • А В І А